

Vg2 elektro

Teori med
praktiske
øvinger

Kunnskaps-
løftet

Frank Fosbæk

Automatiserte anlegg

Vg2 elenergi

ELFORLAGET

Illustrasjoner til Automatiserte anlegg Vg2 elenergi

Kapittel 9

Illustrasjonene kan brukes fritt i undervisningen

© Elforlaget 2011

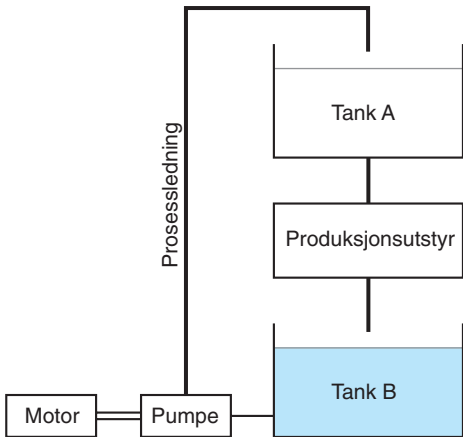

Figur 9.1 Skisse av anlegget som skal nivåreguleres

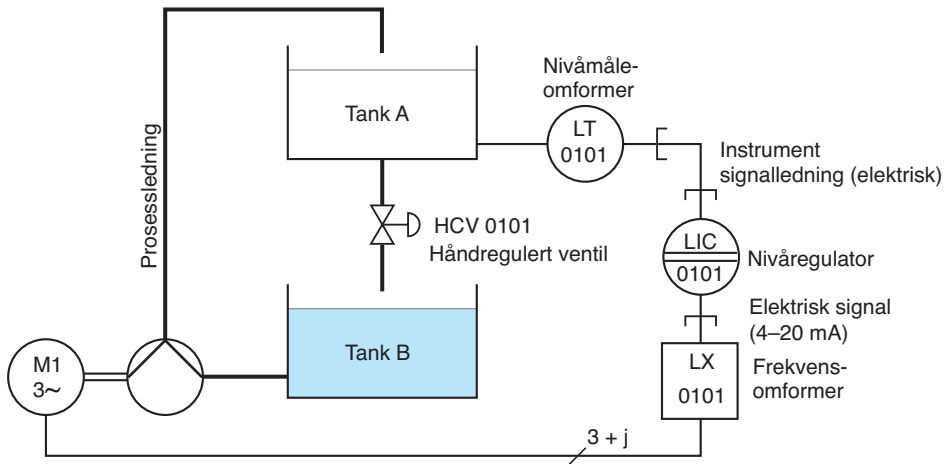

Figur 9.2 Teknisk flytskjema for modellen

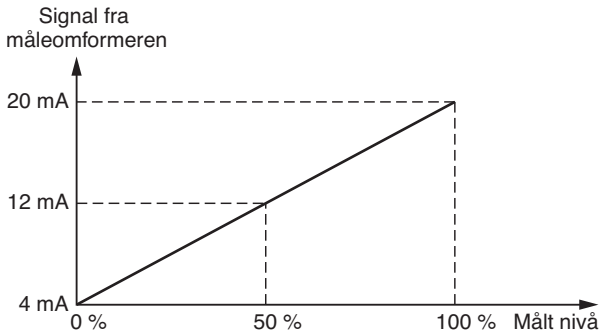

Figur 9.3 Forholdet mellom målt nivå i tanken og det elektriske signalet fra måleomformeren

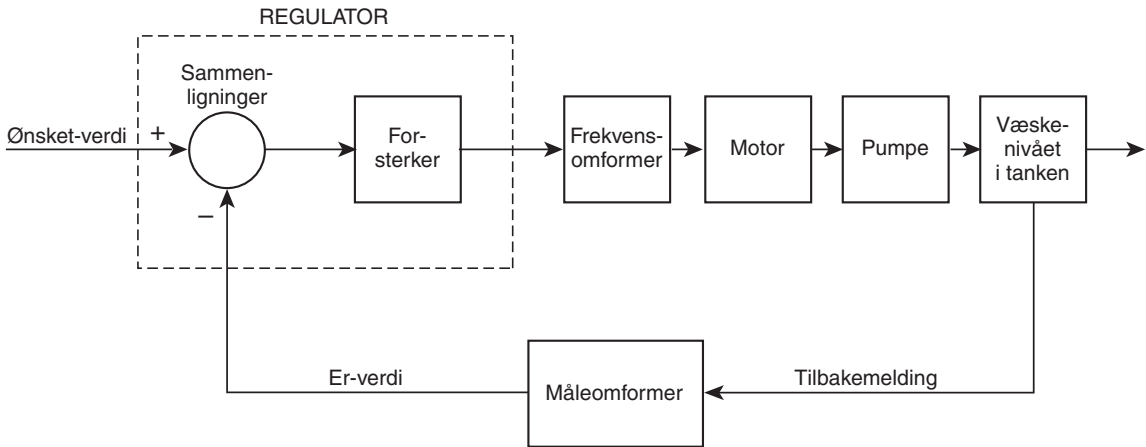

Figur 9.4 Reguleringsloyfa

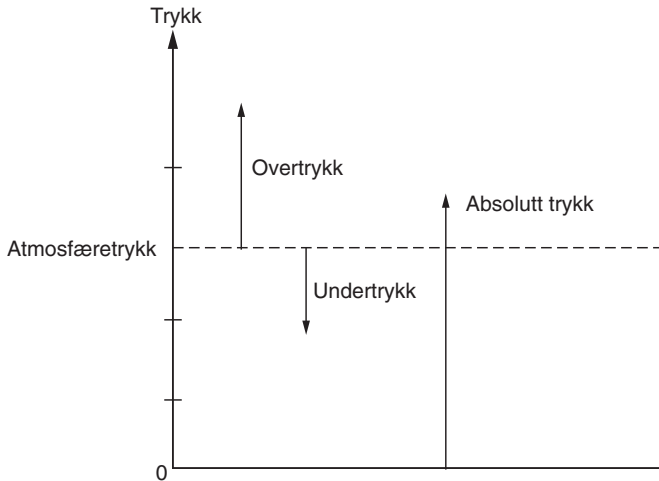

Figur 9.5 Forholdet mellom overtrykk, undertrykk og absolutt trykk

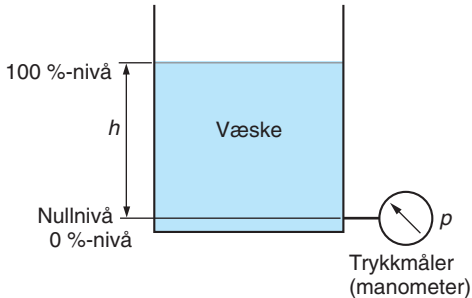

$$h = \frac{p}{\rho \cdot g}$$

p er hydrostatisk trykk (Pa)

h er nivå (m)

ρ er massetetthet (kg/m^3)

g er tyngdeakselerasjon (m/s^2)

Figur 9.6 Nivåmåling med trykkmåler (manometer)

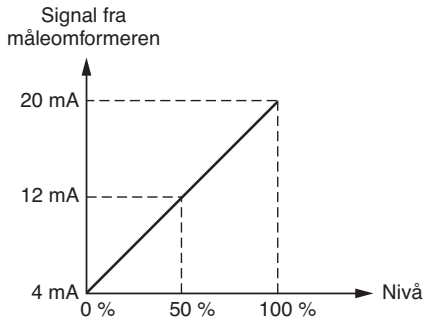
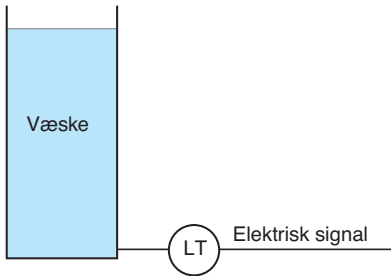

Figur 9.7 Måleomformeren koblet til en tank. Måleomformerens karakteristikk

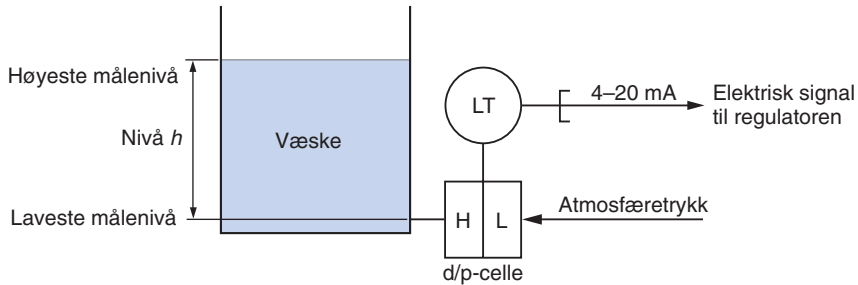

Figur 9.8 Nivåmåling med differansetrykkmåler

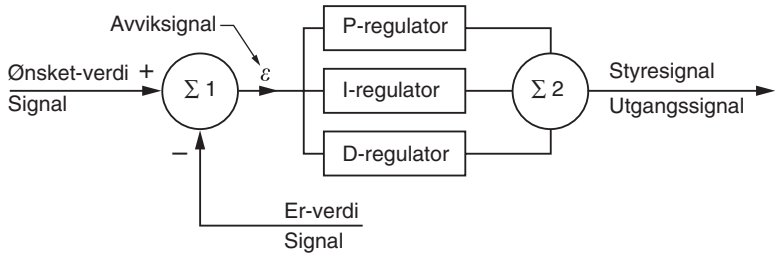

Figur 9.9 Blokkskjema for PID-regulatoren

Strømforsyning 24 V



Figur 9.10 Sammenkobling av måleomformer, likestrømskilde og regulator

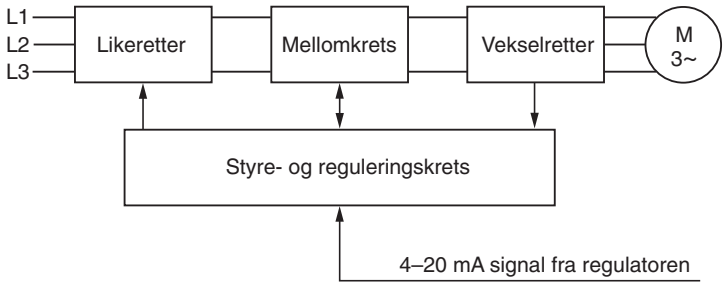

Figur 9.11 Blokk skjema for frekvensomformer

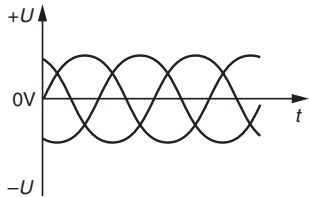

Trefaset vekselspanning

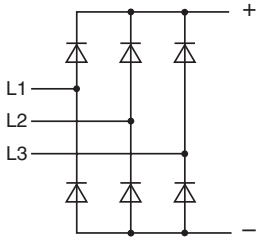

Trefaset likeretter

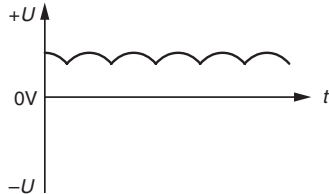

Pulserende likespenning

Figur 9.12 Skjema for en trefase likeretter med dioder

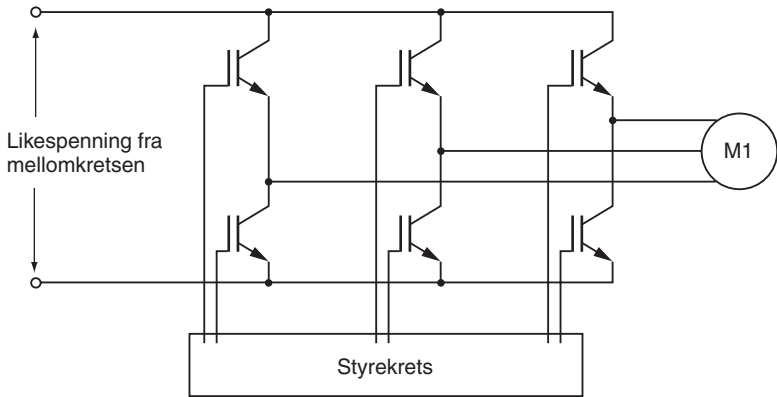

Figur 9.13 Prinsippskjema for en vekselretter med IGBT

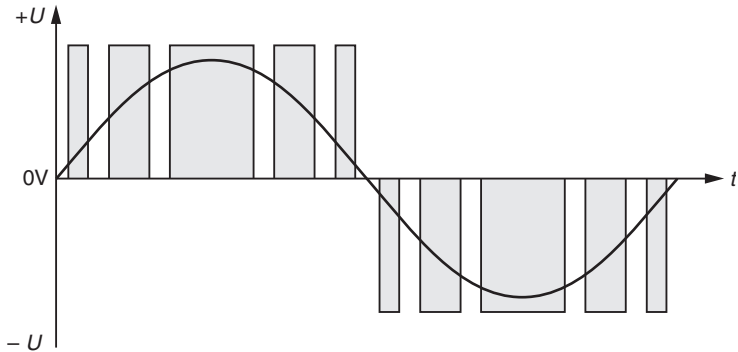

Figur 9.14 Tilnærmet sinusformet vekselspanning dannet av like-spenningspulser med forskjellig pulsbredde

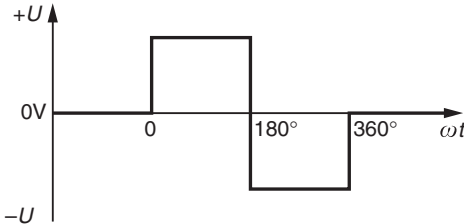

Figur 9.15 Ideell firkantspenning

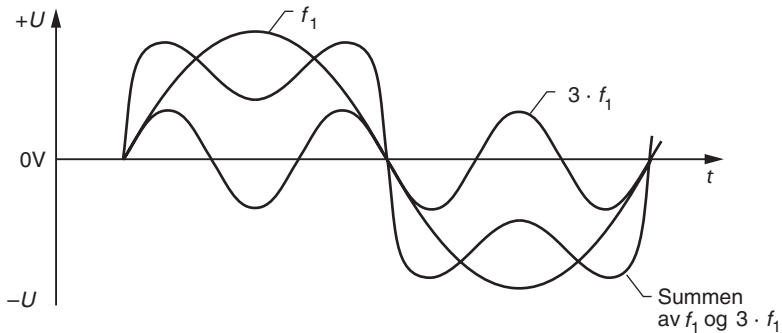

Figur 9.16 Vekselspenninger med frekvensene f_1 og $3 \cdot f_1$ summert grafisk

Pumpedata:

H maks. 5 m	Q min. 0,6 m ³ /h
H min. 3,6 m	Q maks. 2,4 m ³ /h

Motordata:

220–240 V/380–415 V	1,7–1 A
l.cl Fn 2900 r/min	
0,2 HP 0,15 kW	cos φ 0,5

Figur 9.17 Data for pumpe og pumpemotoren

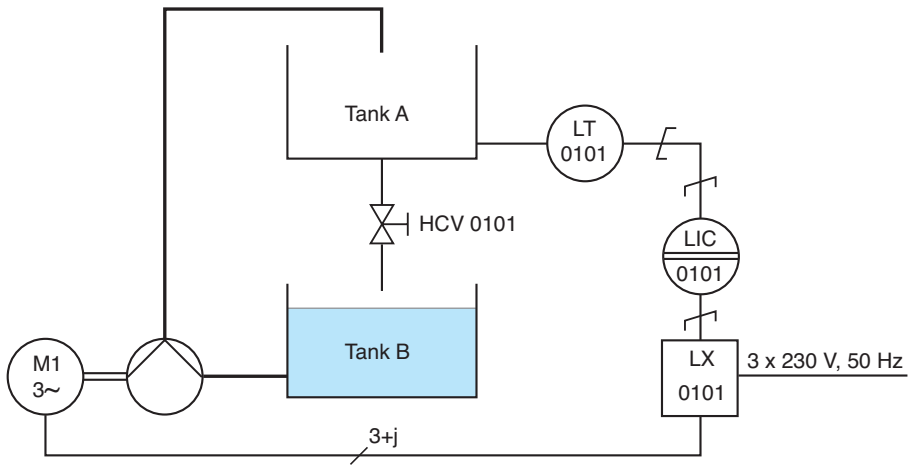

Figur 9.18 Teknisk flytskjema for modellen

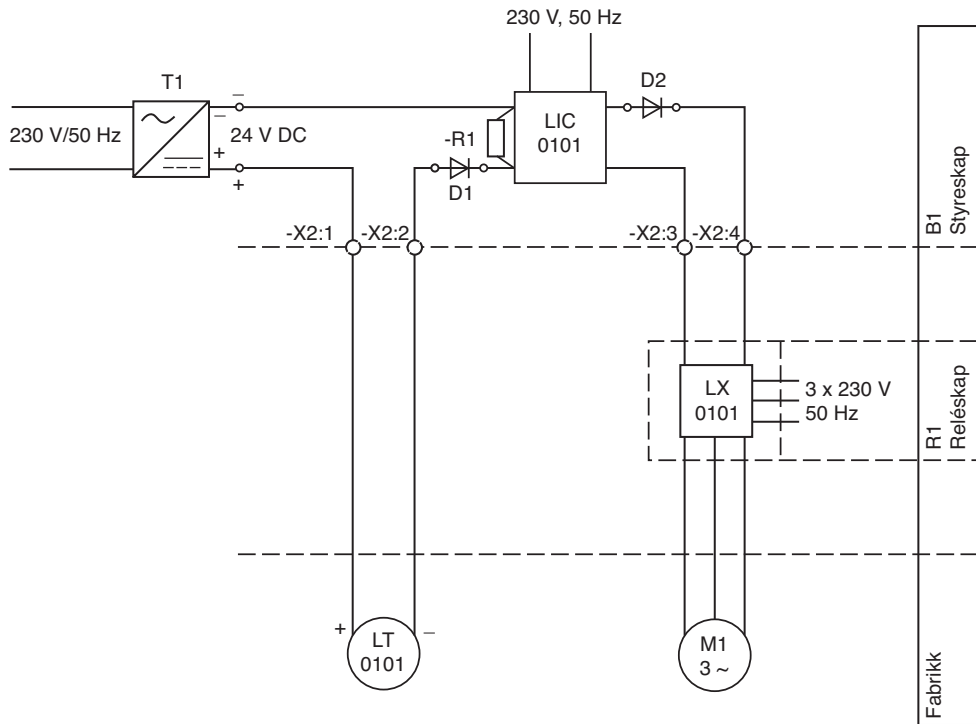

Figur 9.19 Sloyfeskjema for instrumenteringen

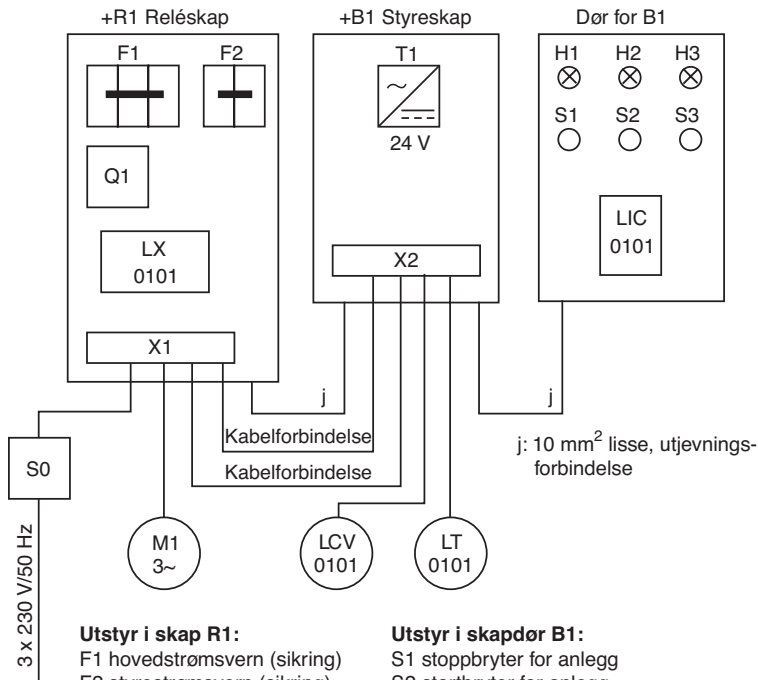

Utstyr i skap R1:

- F1 hovedstrømsvern (sikring)
- F2 styrestrømsvern (sikring)
- Q1 kontaktor
- LX frekvensomformer
- X1 rekkelemme

Utstyr i skap B1:

- T1 24 V likestrømsforsyning
- X2 rekkelemme

Utstyr i skapdør B1:

- S1 stoppbryter for anlegg
- S2 startbryter for anlegg
- S3 bryter for driftsstrøm til LIC
- H1 energikretsen til for LX innkoblet
- H2 driftsstrøm for LIC
- H3 anlegget koblet til elnettet
- LIC nivåregulator

Figur 9.20 Arrangementstegning for den elektriske installasjonen og instrumenteringen

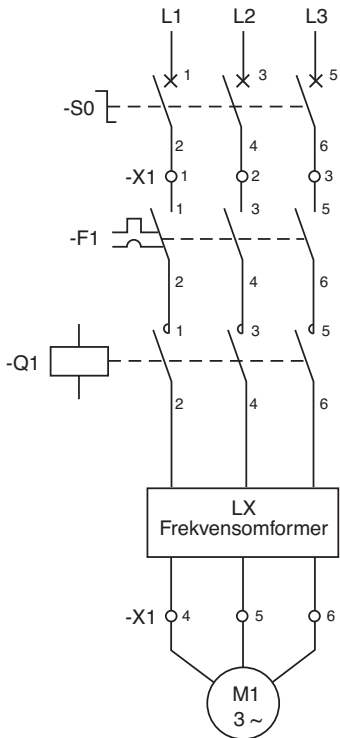

Figur 9.21 Hovedstrømsskjema

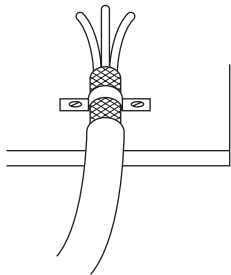

God

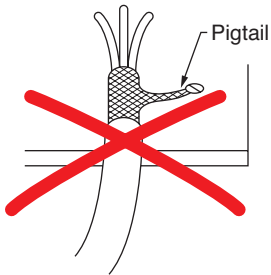

Dårlig

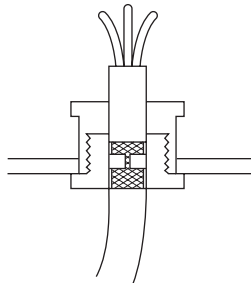

God

Figur 9.23 God og dårlig forbindelse til skjermen

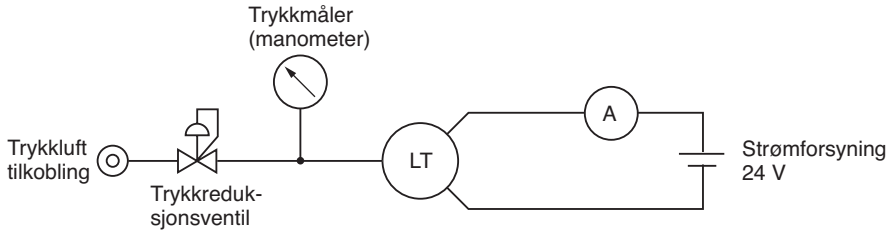

Figur 9.24 Koblingskjema for benkinnstilling av nivåmåleomformeren

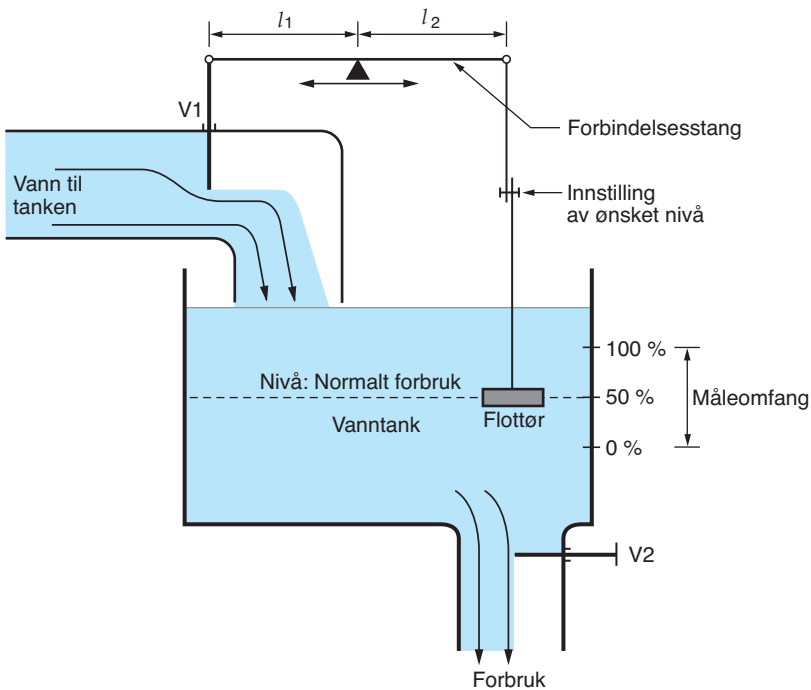

Figur 9.25 Nivåregulering med flottør

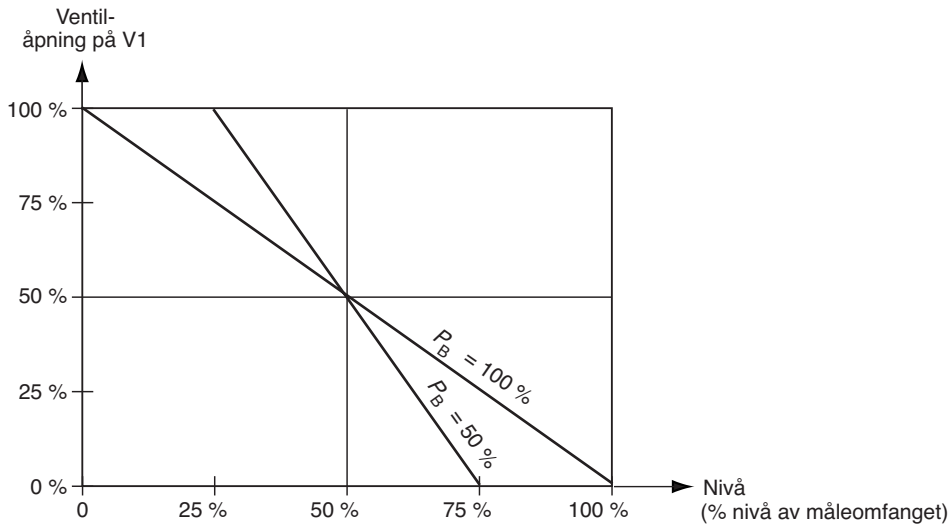

Figur 9.26 Forholdet mellom ventilåpningen på V1 og proporsjonalbåndet

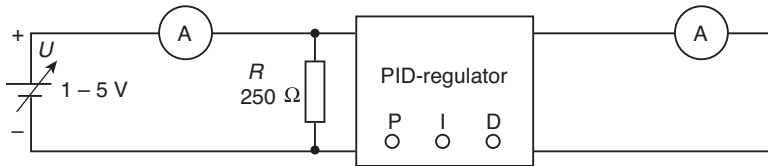

Figur 9.27 Elektronisk PID-regulator koblet for sprangsvaranalyse

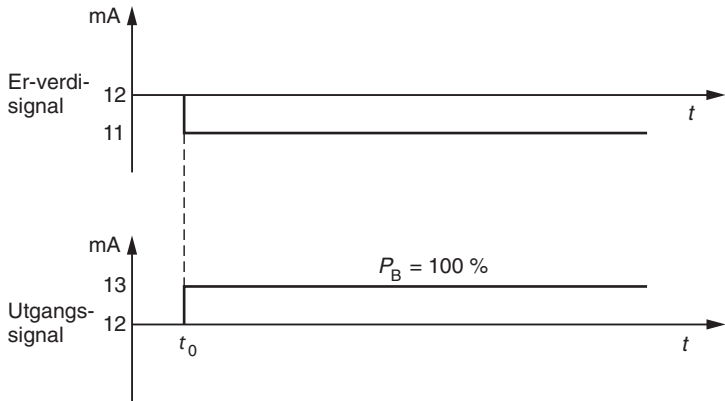

Figur 9.28 Sprangsvardiagram for en reverserende P-regulator

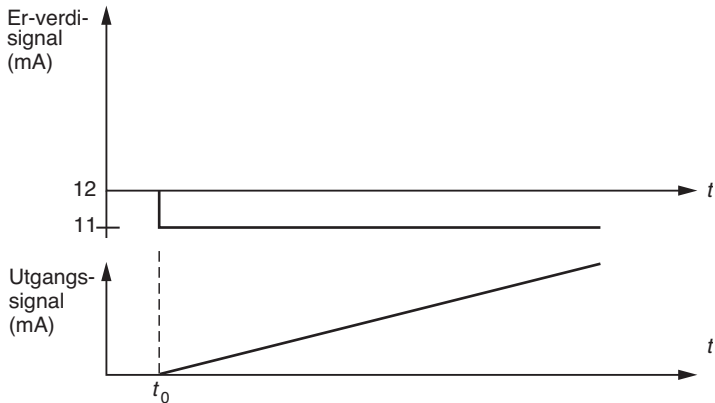

Figur 9.29 Springsvar diagram for reverserende I-regulator

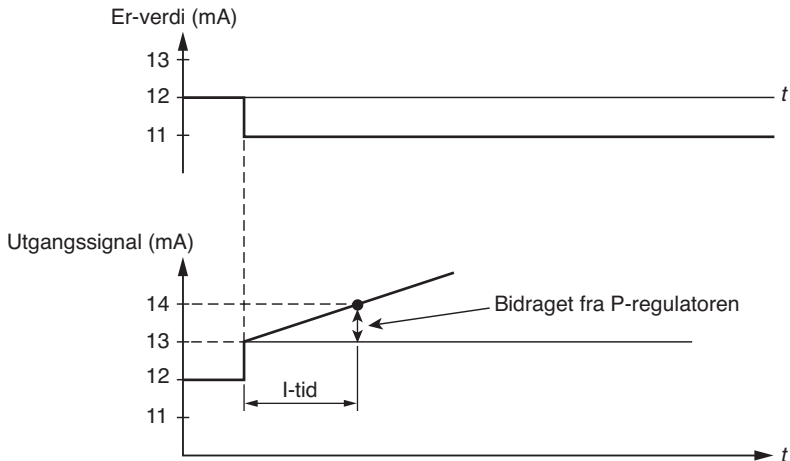

Figur 9.30 Sprangvardiagram for en reverserende PI-regulator

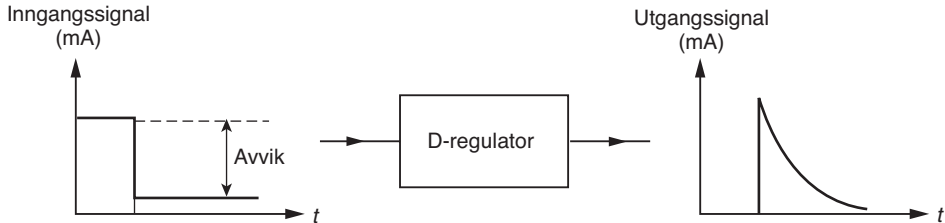

Figur 9.31 D-forsterkerens reaksjon på et sprang i inngangssignalet

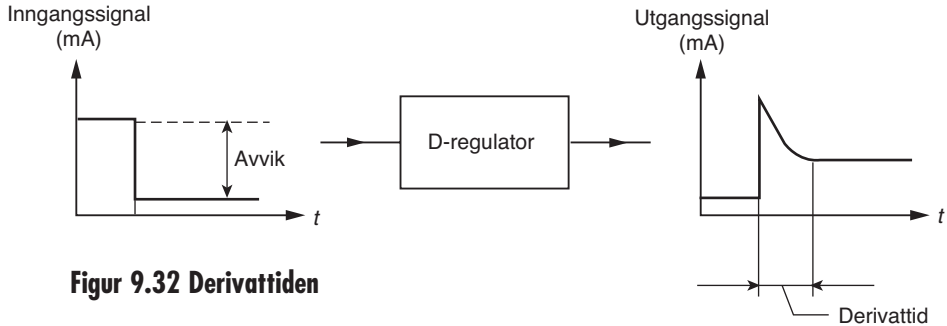

Figur 9.32 Derivattiden

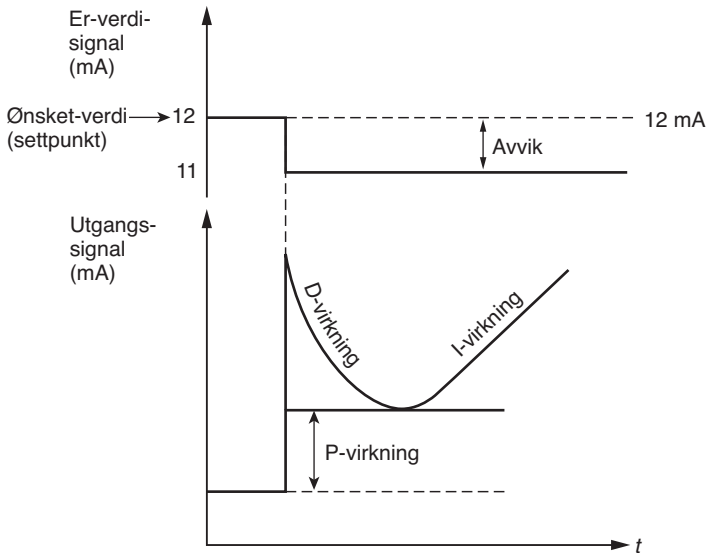

Figur 9.33 En PID-regulators svar på et sprang i inngangssignalet

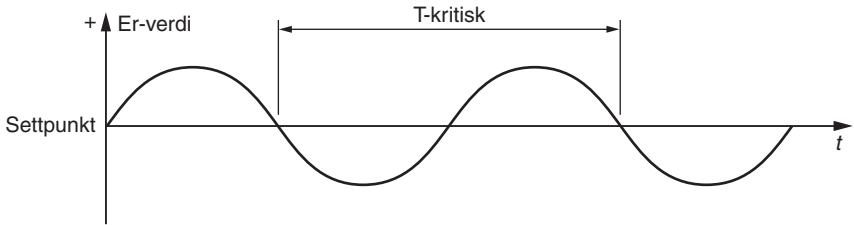

Figur 9.34 Kontinuerlig svingeforløp